

7-11  
ANS

# Chiharu Shiota

## The Soul Trembles \*

\* Les frémissements de l'âme

# Un voyage sur le fil de Chiharu Shiota

L'artiste de cette exposition est japonaise et s'appelle Chiharu Shiota. Son travail va faire appel à tes émotions, à travers des œuvres parfois spectaculaires ! Tu entres dans une exposition conçue comme un voyage qui "fait frémir l'âme".

Belle découverte à toi !

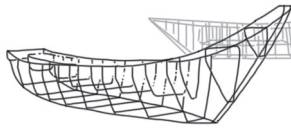

## GrandPalais

Ton prénom: \_\_\_\_\_

Date: \_\_\_\_\_

Heure d'entrée: \_\_\_\_\_



Ce livret-jeu est un carnet de voyage : ton billet d'entrée est donc un objet important ! Complète les informations de ce ticket afin de conserver tous les détails de cette journée.

# La carte du voyage-exposition



Comme tu le vois, l'exposition forme un aller-retour. Dans ce livret, nous te proposons un voyage en plusieurs étapes : une pour chacun des numéros indiqués sur cette carte. En route vers l'étape 1 !

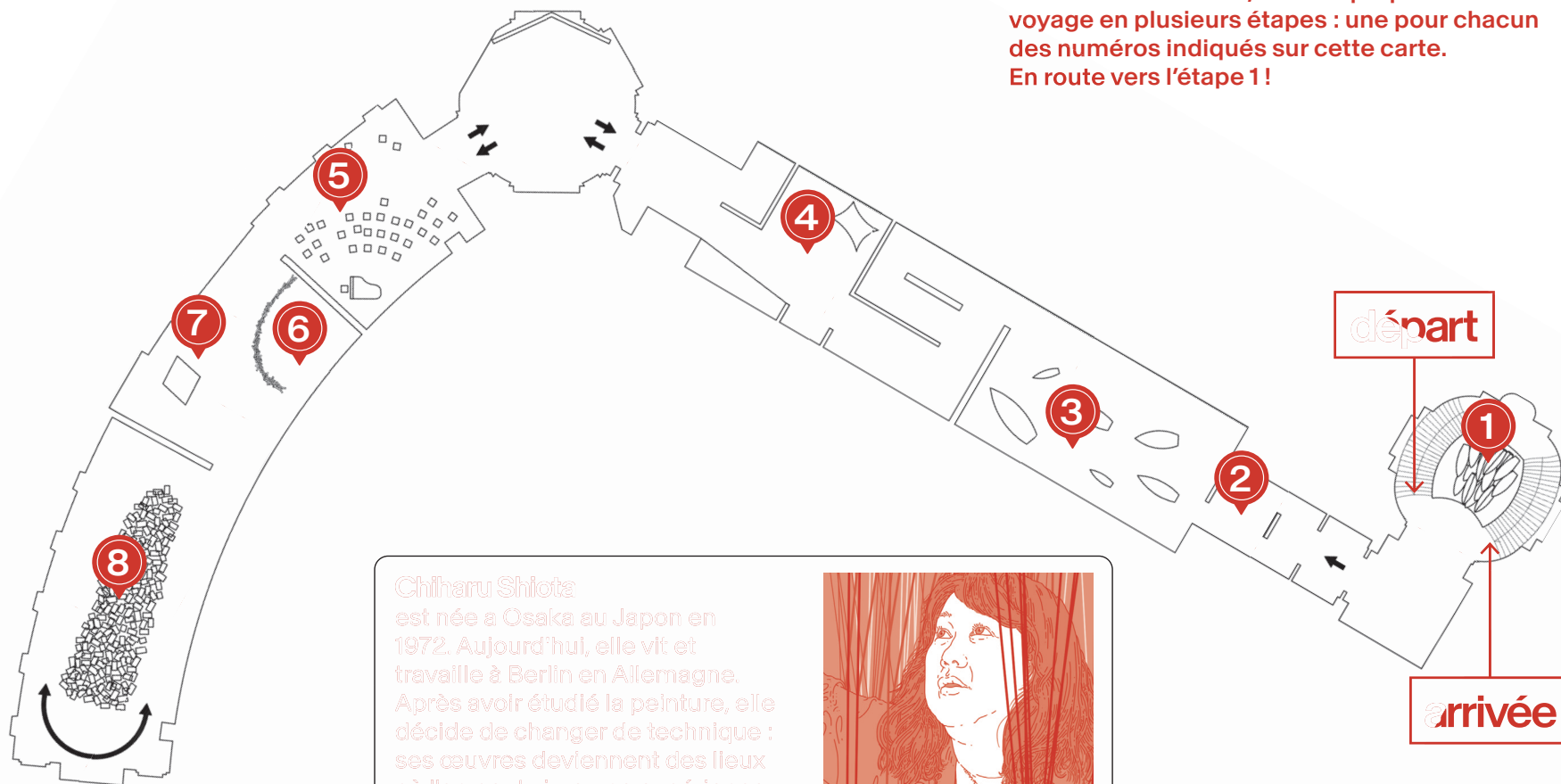

**Chiharu Shiota**  
est née à Osaka au Japon en 1972. Aujourd'hui, elle vit et travaille à Berlin en Allemagne. Après avoir étudié la peinture, elle décide de changer de technique : ses œuvres deviennent des lieux où l'on peut vivre une expérience. La peinture est remplacée par des fils de laine, qu'elle associe à des objets de tous les jours.



# 1

## Des bateaux bien installés

Where Are We Going?  
(Où allons-nous ?)

2017/2024  
Laine blanche,  
fil de fer, corde.  
Dimensions variables

Chiharu Shiota crée beaucoup d'œuvres qui transforment l'espace dans lequel elles sont installées. On appelle ce type d'œuvre une **installation**. L'artiste a adapté celle-ci spécialement pour l'escalier du Grand Palais !



Et toi, où imaginerais-tu cette œuvre ? Dans la cour de ton école ? Dans ta chambre ? Complète cette image en dessinant le lieu dans lequel elle pourrait être installée.

# 2

## Au creux des mains

In the Hand  
(Dans la main)

2017  
Bronze, laiton, clé,  
fil, laque

Avec cette œuvre, Chiharu Shiota réfléchit à l'idée de ce qui est visible et invisible. Peut-on voir les émotions ? Si oui, à quoi ressemblent-elles ? L'artiste les porte ici dans ses mains, représentées par des fils de métal.



Tu débutes cette exposition : ressens-tu une ou plusieurs émotions ? Retrouve-les parmi les émojis et relie-les aux mains.

# 3

## Connectons-nous !

Uncertain Journey  
(Voyage incertain)

2016/2024  
Cadre métallique,  
laine rouge.  
Dimensions  
variables

En Asie, le fil rouge représente les vies qui se croisent et se connectent. Il relie les gens qui se rencontrent et s'aiment.

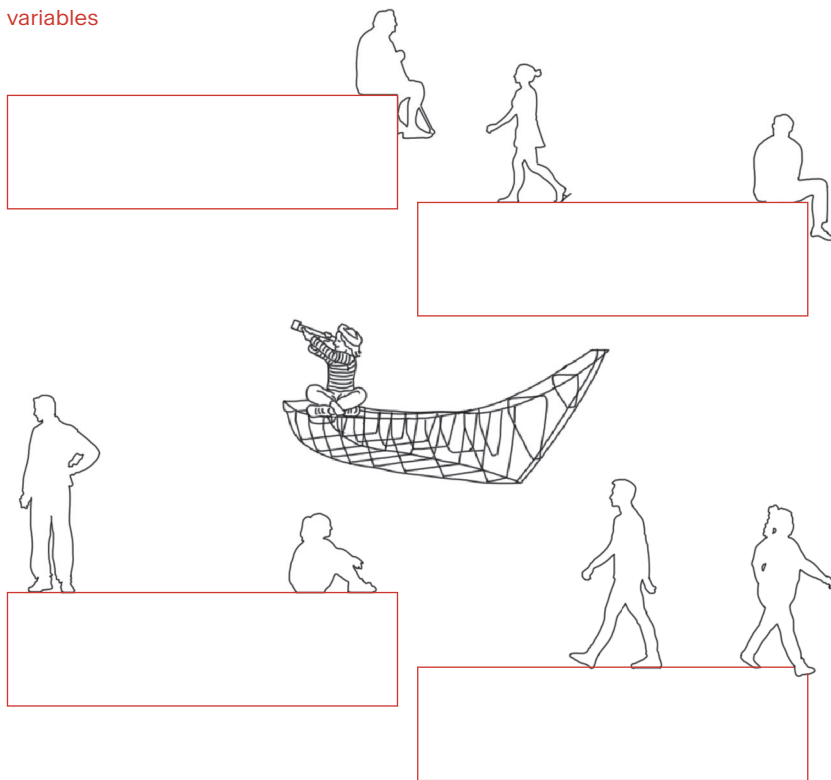

Tu es le personnage sur le bateau au centre de l'image. Nomme les personnes auxquelles tu es lié(e) dans les rectangles puis trace un fil pour vous relier.

# 4

## La maison de poupée

Connecting  
Small Memories  
(Relier les petits souvenirs)

2019/2024  
Technique mixte.  
Dimensions  
variables

Chiharu Shiota fait des installations avec des jouets achetés dans des marchés à Berlin. Le fil rouge représente les souvenirs de ceux qui les ont utilisés.

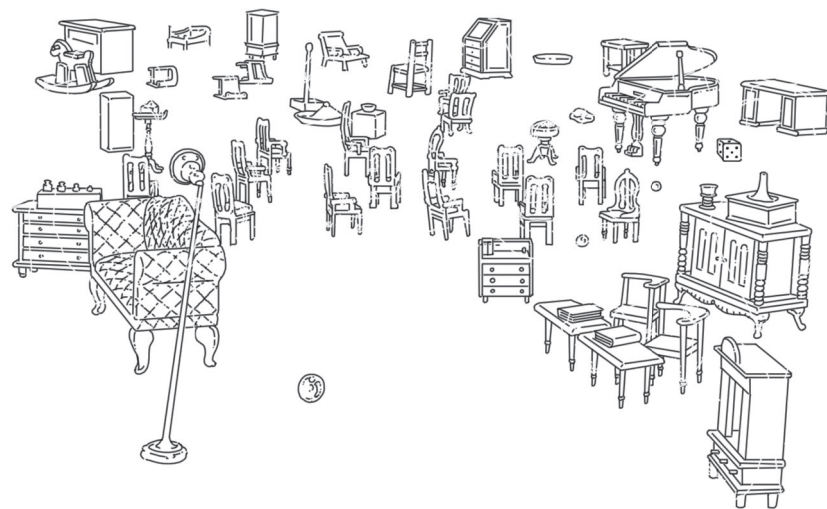

Pourras-tu trouver dans cette image 1 cheval à bascule, 3 billes, 1 dé à jouer, 2 livres, 1 lampe sur pied et 1 piano ? Le piano est un instrument particulièrement important pour l'artiste, rends-toi à la prochaine étape pour découvrir pourquoi.

5

## Voir le son d'un piano en feu ?

In Silence  
(En silence)

2002/2024  
Piano brûlé,  
chaise brûlée,  
fil noir Alcantara.  
Dimensions  
variables

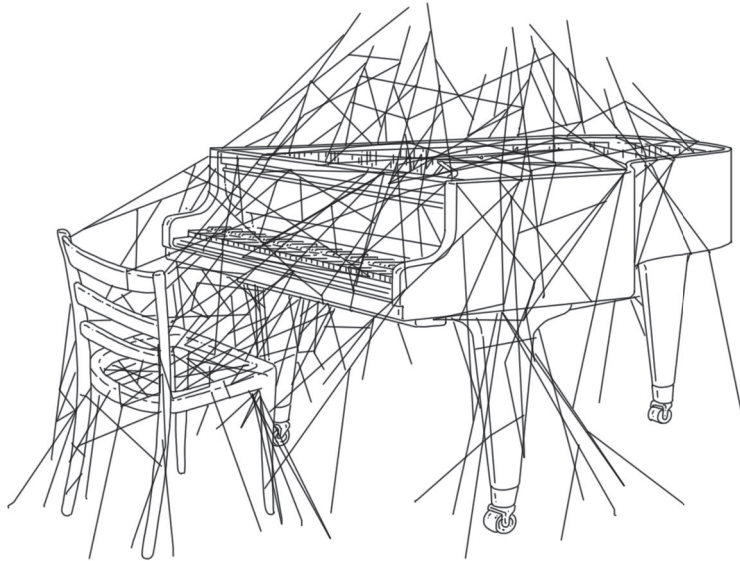

À ton avis, que représentent ces  
fils noirs dans cette installation ?

- La musique qu'on ne peut plus entendre ?
- La fumée de l'incendie ?
- Les âmes des personnes qui  
ne peuvent plus écouter ce concert ?

6

## Se regarder autrement

Inside - Outside  
(Dedans - Dehors)

2008/2024  
Vieilles fenêtres  
en bois.  
Dimensions  
variables

Ici, Chiharu Shiota construit une tour avec  
des fenêtres trouvées près du Mur qui  
séparait autrefois la ville de Berlin en  
2 parties. L'œuvre évoque les regards  
des habitants qui ne pouvaient se voir  
qu'à travers leurs fenêtres.

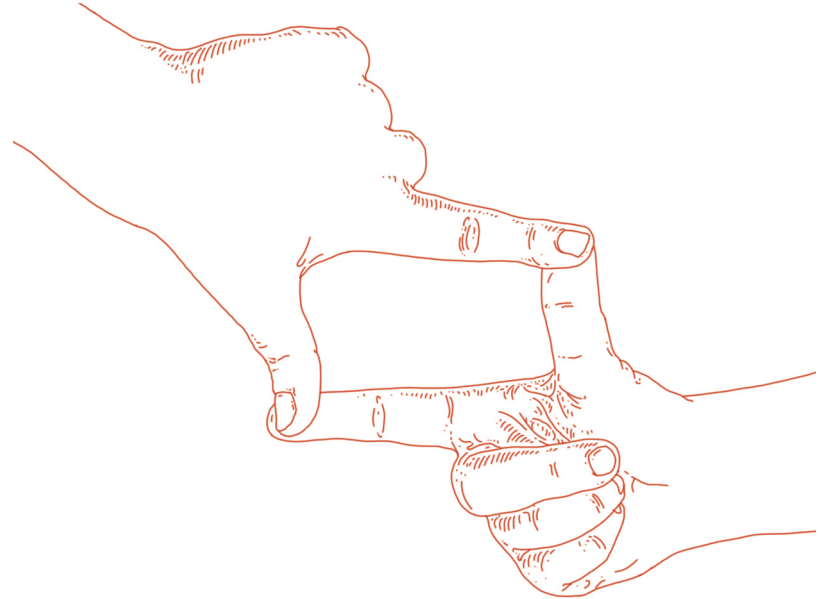

Comme l'image ci-dessus, forme un cadre avec tes  
mains et regarde au travers le monde qui t'entoure.  
Ressembles-tu aux personnes que tu regardes ?

# 7

## À chacun sa tenue !

Reflection of Space and Time  
(Reflet de l'espace et du temps)

2018  
Robes blanches,  
miroir, cadre  
métallique, fil noir  
Alcantara

Pour Chiharu Shiota, nous avons plusieurs peaux. Elles nous protègent et nous représentent : notre première peau est la peau humaine ; notre seconde peau est constituée de nos vêtements ; notre troisième peau est notre maison.

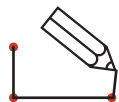
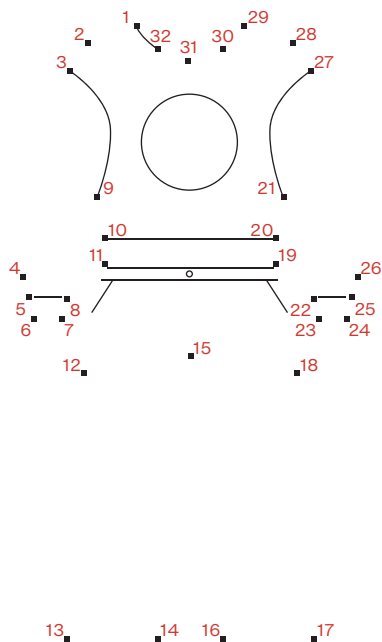

Imagine que le trait de ton crayon est comme un fil de couture. À la manière de l'artiste, relie les points pour fabriquer ton vêtement.

# 8

## Prêt pour le départ !

Accumulation – Searching for the Destination  
(Accumulation – En quête de la destination)

2014/2024  
Valises, moteur et  
corde rouge.  
Dimensions  
variables

Cette installation spectaculaire montre des dizaines de valises qui forment comme un escalier. Dans chacune d'elles, l'artiste imagine une vie humaine qui part vers une autre destination.

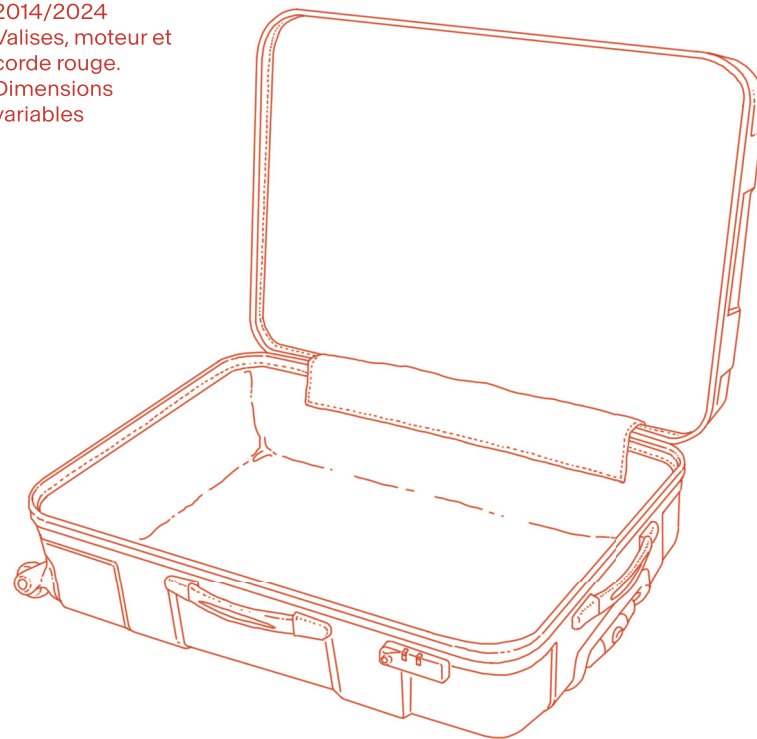

Tu pars en voyage mais tu ne sais ni où, ni pour combien de temps. Qu'empportes-tu dans ta valise ? Dessine ou écris ce que tu souhaites mettre à l'intérieur.



# Fais demi-tour

C'est là que notre parcours se termine. As-tu aimé ce voyage ? Est-ce que ton âme a "frémi" ?



Sur le chemin du retour, retrouve à chaque étape de ton livret une lettre dans le texte qui est dans une autre couleur. Inscris-les dans la grille ci-dessous pour composer un mot important pour l'artiste Chiharu Shiota.

C								
	8	7	6	5	4	3	2	1

## Bon retour !

### Proposition pédagogique :

Mathilde Delanne, Raphaëlle Frémont

Coordination : Mathilde Delanne

Conception graphique et illustrations :

Lysiane Bollenbach & Clément Vuillier

Images : © Berlin, Photo Sunhi Mang,

Adagp, Paris 2024

Ce livret vous est offert par la Cellule Médiation-Éducation du GrandPalaisRmn. Les dessins relèvent de la libre interprétation du dessinateur.

Réponses :

Toutes les réponses sont  
valides ! Shiota parle d'un  
concert dont on ne peut pas  
entendre le son.

Un jeu pour le retour !

Le mot caché est *connexion*.

GrandPalais

du 11 décembre 2024  
au 19 mars 2025

# Chiharu Shiota

Le GrandPalaisRmn présente l'exposition *Chiharu Shiota The Soul Trembles (Les frémissements de l'âme)* en collaboration avec le Mori Art Museum de Tokyo. Ce musée a créé cette rétrospective en 2019, qui mettait en scène 20 ans de la carrière de l'artiste japonaise. Adultes et enfants sont invités à explorer l'univers sensible de Chiharu Shiota pour vivre une expérience émotionnelle et personnelle inédite.

Commissaire de l'exposition : Mami Kataoka,  
Directrice du Mori Art Museum de Tokyo.

GrandPalais  
Rmn

MORI ART MUSEUM

CHANEL  
GRAND MÉCÈNE  
DU GRAND PALAIS